



evropský
sociální
fond v ČR



EVROPSKÁ UNIE



MINISTERSTVO ŠKOLSTVÍ,
MLÁDEŽE A TĚLOVÝCHOVY



OP Vzdělávání
pro konkurenceschopnost

INVESTICE DO ROZVOJE VZDĚLÁVÁNÍ



Číslo projektu	CZ.1.07/1.4.00/21.1405
Název sady materiálů	Technické práce 8. ročník
Název materiálu	VY_32_INOVACE_03_Dlabání dřeva
Autor	Frait Josef



Dlabání

Dlabáním se ve dřevu vytvářejí
hranaté otvory různých velikostí,
tvarů a hloubek

Podstatou dlabání je přesekávání vláken dřeva jednostranným klínem a jejich odštipování pracovní částí dláta.



Dláto

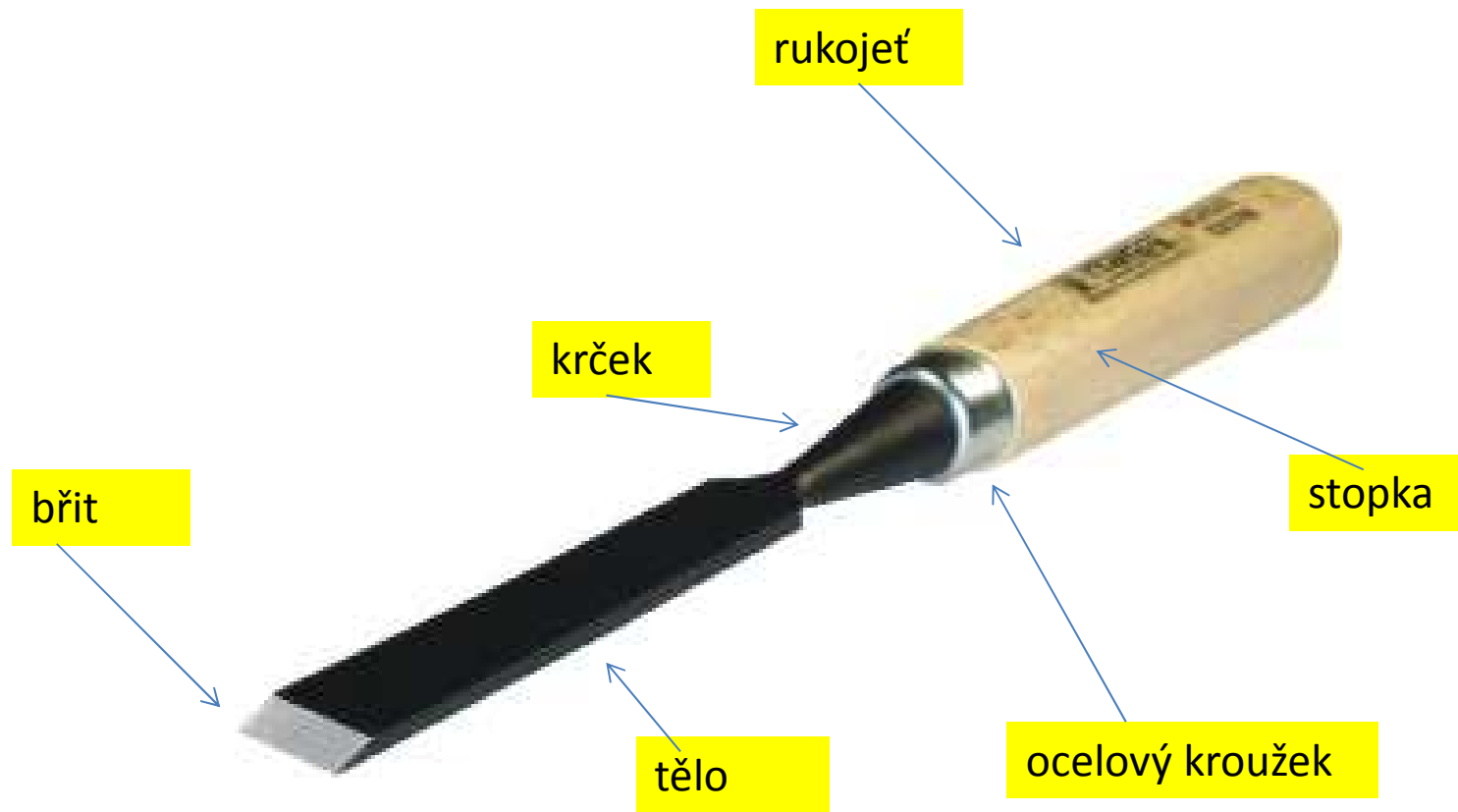

Ploché dláto - rovné



Ploché dláto - hraněné



Čepovací



Duté



Na rukojeť tlučeme pouze dřevěnou nebo gumovou paličkou,
nikdy ne kladivem



Speciální dláta

Řezbářská



Soustružnická

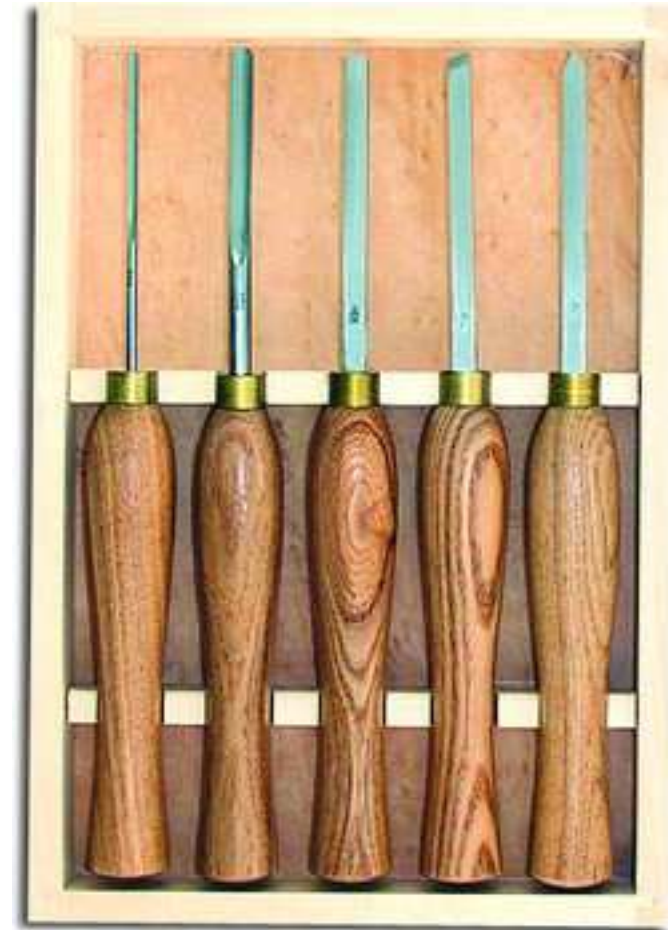

Broušení dlát

Postup při dlabání otvorů

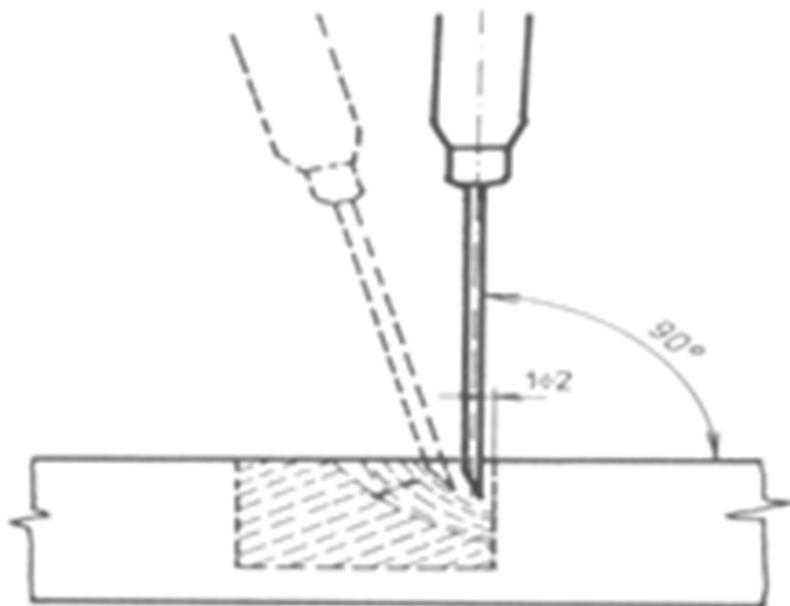

Zásady při dlabání

1. Šířka dláta by měla být stejná jako šířka dlabu.
2. Pod místem dlabu nesmí být díra. Dlabaný materiál musí být podložen dřevěnou podložkou a dobře upnutý.
3. Při dlabání průchozího otvoru dlabejte nejprve jen do poloviny tloušťky materiálu a dlabání dokončete z druhé strany.
4. Nejprve provedeme zásek napříč léty, a až potom po letech.
5. Jakmile dláto začne dřevo trhat nebo mačkat, je tupé a musí se nabrousit. Práce s tupým dlátem je obtížná a výsledek není kvalitní.
6. Postoj u dlabání musí být vzpřímený. Rukojeť dláta držíme levou rukou a paličku v pravé ruce.

Co jsme si zapamatovali?

Dláto se používá při:

- a) Dlátování
- b) Škrabání
- c) Dlabání

Zdroje informací

- <http://www.ireceptar.cz/na-navsteve-u-vas/rady-rezbare-jak-vybirat-dlata-co-vyrezat-nejdriv/>
- <http://www.popularwoodworking.com/woodworking-blogs/chris-schwarz-blog/new-premium-chisels-coming-from-stanley-in-november>
- <http://www.image-zbozi.cz/index.php>
- <http://www.naradi-jz.cz/naradi-jz/eshop/4-1-Rucni-naradi/74-2-Dlata>
- <http://www.ynaradi.cz/dlata-dlata/c-1518/?pn=840>
- http://stavebni.bazar-letovice.cz/index.php?main_page=index&cPath=9
- <http://www.profi-elektronika.cz/rucni-naradi/dilenske-naradi/id/50/2037/11437/p/15/14/&producer=&Param=&bDescending=>
- <http://www.narexby-eshop.cz/narex/eshop/7-1-Palicky>