



Střední odborná škola elektrotechnická, Centrum odborné přípravy
Zvolenovská 537, Hluboká nad Vltavou

Využití ICT pro rozvoj klíčových kompetencí

CZ.1.07/1.5.00/34.0448



CZ.1.07/1.5.00/34.0448

Kótování průměrů

Číslo projektu	CZ.1.07/1.5.00/34.0448
Číslo materiálu	OV-TK8-1/7 Kótování průměrů
Název školy	Střední odborná škola elektrotechnická, Centrum odborné přípravy, Zvolenovská 537, Hluboká nad Vltavou
Autor	Ing. Milada Šimečková
Tématický celek	Strojnické kreslení a strojní součásti
Ročník	1. ročník SOŠ
Datum tvorby	IX. 2012
Anotace	Prezentace s výkladem
Metodický pokyn	DUM pro seznámení s způsoby kótování kružnic
Pokud není uvedeno jinak, uvedený materiál je z vlastních zdrojů autora	



Zpět

Kótování průměrů

Kóta průměru je složena ze značky průměru \varnothing a číselné hodnoty

Kótování průměrů

Průměr, který je v průmětu zobrazen jako úsečka, se kótuje délkou této úsečky

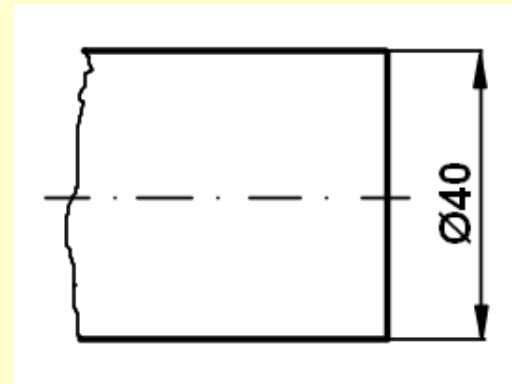
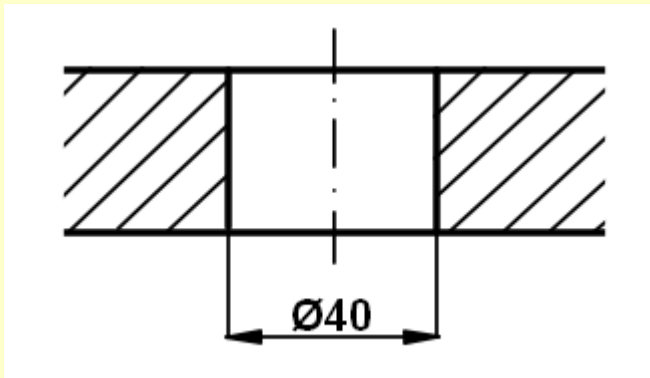

Kótování průměrů

Průměr, který je zobrazen jako kružnice, se kótuje: kótou umístěnou v obraze nebo vně obrazu

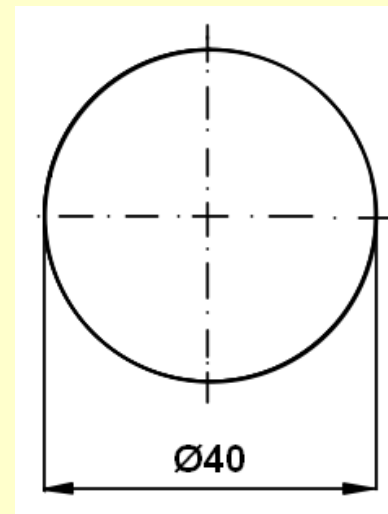
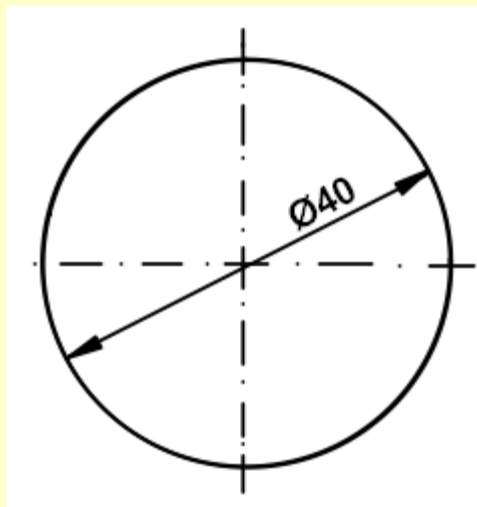

Kótování průměrů

U kružnic malých průměrů:
kótou umístěnou k prodloužené
kótovací čáře

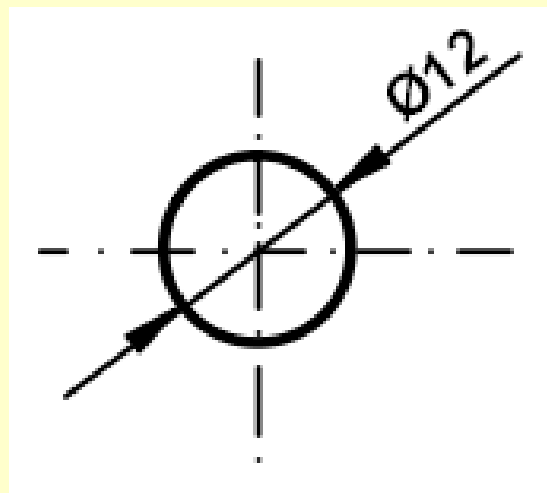

Kótování průměrů

U kružnic velmi malých průměrů:
kótou umístěnou na odkazové čáře
ukončené šipkou na obrysu
kružnice

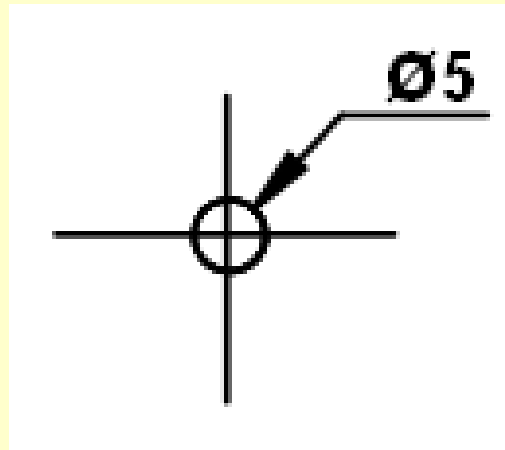

Kótování průměrů

U malých nezobrazených kružnic:
odkazová čára je vedena
z průsečíků os

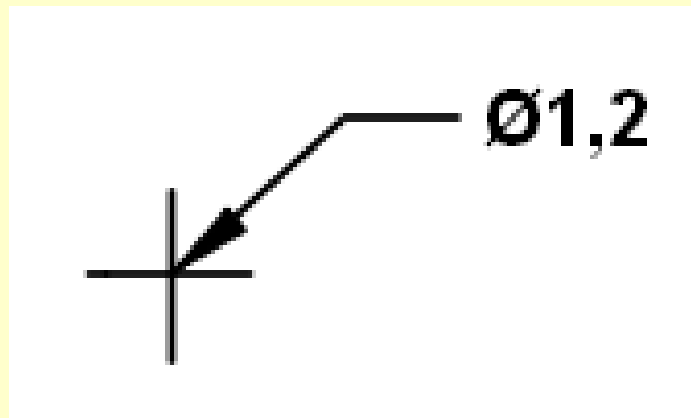

Zpět

Kótování průměrů

Není-li kružnice zobrazena celá, užije se neúplná kótovací čára s jednou šipkou

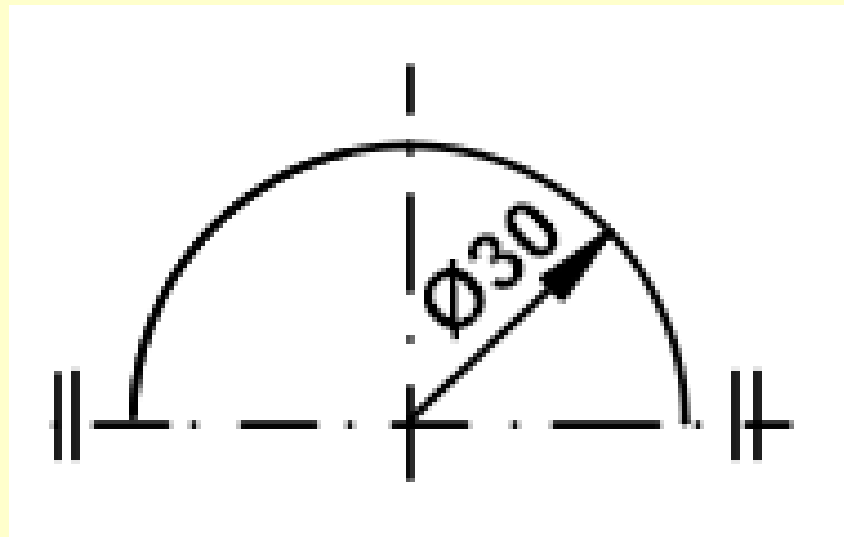

Kótování průměrů

Kótuje-li se více průměrů v obrazu rotačního předmětu, užije se neúplných kótovacích čar s jednou šipkou

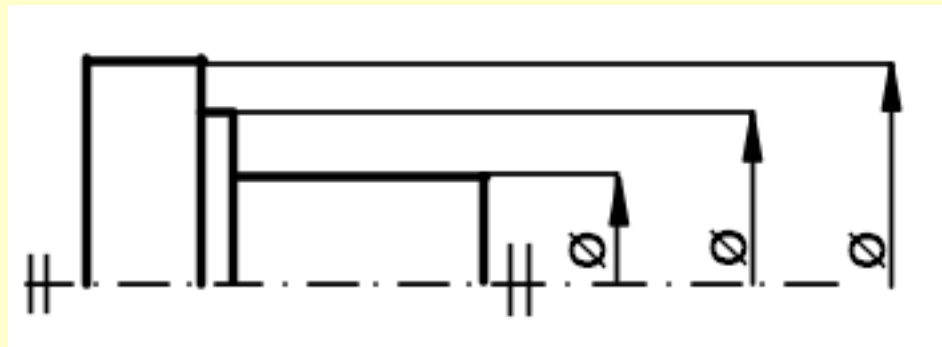

- Seznam literatury a pramenů
- KLETEČKA, Jaroslav a Petr FOŘT. *Technické kreslení*. Vyd. 1.[sic]. Praha: Computer Press, 2001?c1999, s. 69-69. Edice strojaře. ISBN 80-7226-367-6.
- Materiály jsou určeny pro bezplatné používání pro potřeby výuky a vzdělávání na všech typech škol a školských zařízení. Jákékoliv další využití podléhá autorskému zákonu.

